



Le mobilier du parc de Rohannec'h



Des œuvres
en partage



Rohannec'h
UN PARC, UNE VILLA



Côtes d'Armor
le Département



Rohannec'h, une fabrique culturelle et citoyenne

Un espace public commun à construire

Depuis 2010, le parc et la villa Rohannec'h proposent des manifestations citoyennes et culturelles, entre le mois d'avril et de novembre. Ils offrent aux Costarmoricains un lieu de rencontre, de pause et de flânerie, ouvert à tous.

Les aménagements de la villa et du parc ont été conçus pour favoriser l'appropriation du site par les citoyens. Les dimensions de partage et d'échange sont abordés à travers des expositions, des concerts, des débats, ou encore la mise à disposition d'espaces auto-gérés par les citoyens volontaires.

En avril 2014, une douzaine d'habitants créent le potager des jardiniers de Rohannec'h, un jardin partagé qui vise à favoriser la cohésion, l'entraide et l'échange entre les usagers du jardin.

Dans cette dynamique, et souhaitant développer les principes de construction collective à l'échelle du site, le parc et la villa Rohannec'h ont invité les visiteurs à participer à la fabrication collective de mobilier pour le parc. Lors d'ateliers animés par le Conseil d'Architecture d'Urbanisme et d'Environnement des Côtes d'Armor (CAUE 22) au cours de l'année 2013, les participants se sont appropriés les plans de construction de la chaise *Sedia* et du fauteuil *Easy Chair*, conçus respectivement par le designer Enzo Mari et l'architecte Gerrit Rietveld.

Quelques images des ateliers de co-construction



1/2/3 Ateliers «autoprogettazione», animés par le CAUE 22 dans le cadre de l'exposition «À l'œuvre», 12 juillet et 23 août 2013.

4/5 Atelier animé par le parc et la Villa Rohannec'h, le 5 juin 2014.



Sedia, Enzo Mari - 1974

Enzo Mari, né en 1932, est un artiste, un designer et un graphiste italien actif depuis les années 1950. Ses valeurs, à l'encontre de la société de consommation, l'incitent à créer des produits résistants, en restant attentif aux principes issus de l'artisanat. Ses créations, aujourd'hui entrées dans l'histoire du design du 20^e siècle, n'ont cessé de provoquer la production industrielle. Pour lui, le design doit être abordable par tous et l'utilité de l'objet doit être le critère premier de sa légitimité.

En 1974, Enzo Mari lance un véritable manifeste lors de l'exposition « Proposta per autoprogezzatione » : il crée une série de meubles reproductibles par tous et met à disposition ses plans pour que chacun puisse réaliser son mobilier à moindre coût.

Ce projet paraît aujourd'hui avant-gardiste, au regard de l'expansion actuelle du « do it yourself ». Ce phénomène, qui incite chacun à « faire soi-même », favorise l'auto-production d'objets, de biens culturels et le partage des connaissances.



Plans simplifiés de construction d'après les dessins d'Enzo Mari

Vous trouverez une vidéo de montage de la chaise d'Enzo Mari, sur le site suivant : vimeo.com/39624485

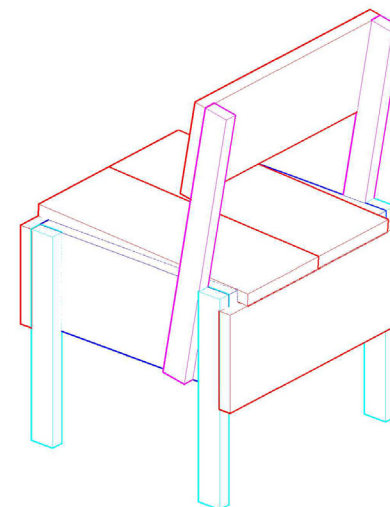
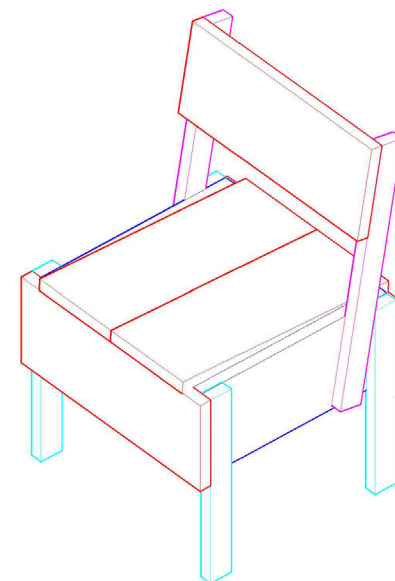
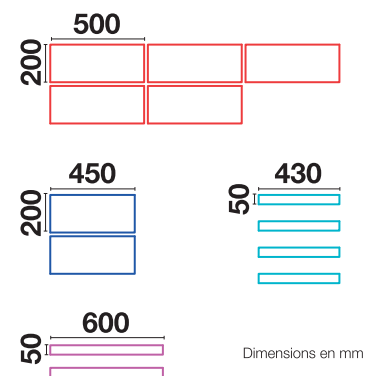



Easy Chair, Gerrit Rietveld - 1934

Gerrit Rietveld, designer et architecte néerlandais né en 1888, est l'une des figures les plus marquantes du design du 20^e siècle. En 1911, il crée sa propre entreprise d'ameublement alors qu'il est encore étudiant en architecture.

Associé d'abord au mouvement De Stijl, ses premiers objets et bâtiments se transforment en compositions abstraites faites de lignes et de surfaces, principalement dans les tons noirs, blancs et primaires : jaune, rouge et bleu. Sa légendaire chaise rouge et bleue, conçue en 1918, est devenue une œuvre emblématique du design moderne.

Jusqu'à la fin des années 1930, Rietveld se lance dans l'expérimentation avec des matériaux novateurs, le bois lamellé-collé et l'aluminium, avant de se concentrer essentiellement sur son activité d'architecte après 1945.

L'un des aspects les moins connus de son travail concerne sa série de meubles à monter soi-même, *Crate Furniture*, conçue dans les années 1930-1940, et présentée dans une brochure dédiée aux meubles, sous le titre « Furniture you make yourself » (mobilier à faire soi-même).

Avec ce projet, Rietveld a lui aussi, dès les années 30, devancé la tendance actuelle « Do it yourself », son travail et sa démarche d'expérimentation inspirent aujourd'hui le travail de nombreux designers contemporains (comme le collectif néerlandais Droog Design).

Plans simplifiés de construction d'après les dessins de Gerrit Rietveld

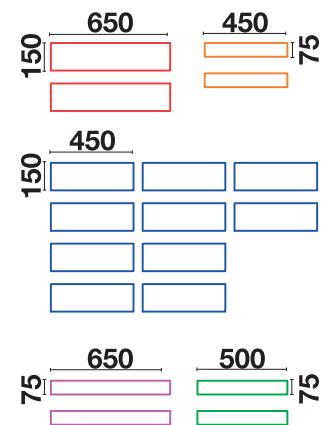

Dimensions en mm

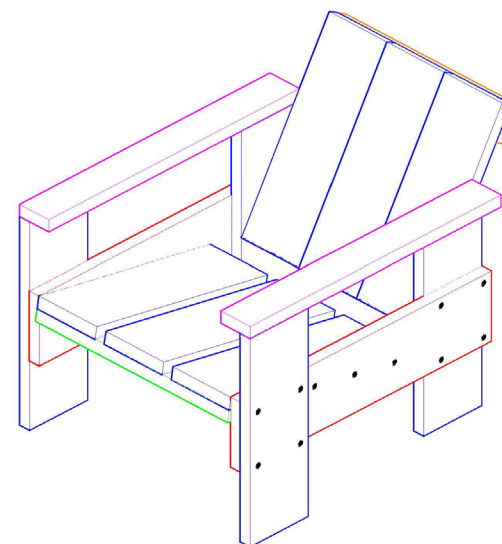
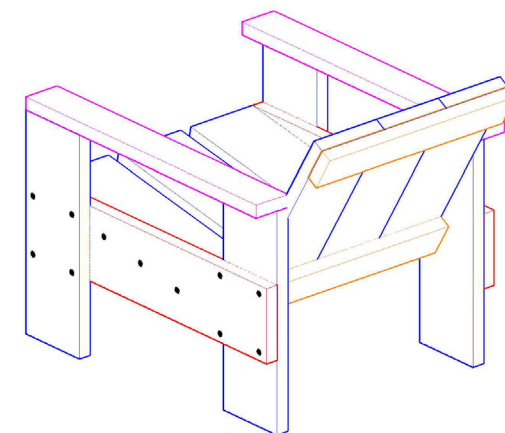



Photographies : Département des Côtes d'Armor

À vous de vous approprier la démarche et de partager ces plans...

Pour plus d'informations :
cotesdarmor.fr/rohannech
villarohannech@cg22.fr
cotesdarmor.fr/rohannech
Tél. 02 96 77 32 96